

# 5-12

## 덕트 온습도 검출기 GDTHO-2 Pt1000 (Pt100)

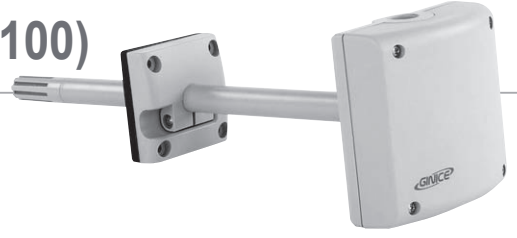

### 적용 | Application

- 덕트용 온습도 검출기는 HVAC 및 공조 설비에서 다음과 같은 용도로 사용한다.
- 급기 또는 배기 온도 습도 검출 및 가습, 제습에 적용
  - 반도체분야, 병원시설, 연구소, 수영장, 은행등 정밀도 요구시설 적용
  - 측정용 검출기(검출값 표시 또는 DDC 자동제어 시스템을 사용하는 경우)

### 기술 사양 | Technical Data

- 공급 전원 : 15 ~ 30 VDC
- 출력 신호 : 온도 Pt1000Ω (Pt100Ω) / 습도 4~20mA
- 검출 범위 : 온도 -30 ~ +130℃ / 습도 0 ~ 100% RH
- 검출 소자 : Pt1000Ω (Pt100Ω) / CAPACITIVE POLYMER CELL
- 자기 발열 전류 : 2mA이하 (0.02OHM / 0.05Deg.)
- 정밀도 : 25℃에서 ±0.3℃이내 (온도)  
10 ~ 90% RH에서 ±2% RH (습도)
- 검출 소요 시간 : 습도 : 10Sec. (풍속 2m/sec에서)
- 허용 주변 온도 : -30 ~ +80℃
- 허용 주변 습도 : 95% RH 이하
- 케이블 인입 그랜드 : PF1/2"
- 보호등급 : IP65 (EN60529)
- 무게 (브라켓 포함) : 0.23Kg

### 설치시 주의사항 | Mounting Notes

- 급기 온습도 제어시 - 웬(Fan)을 마지막 공기 조절 유니트 뒤에 설치한 경우, 웬(Fan) 뒤에 설치한다.
- 배기 온습도 제어시 - 항상 웬(Fan) 뒤에 설치한다.

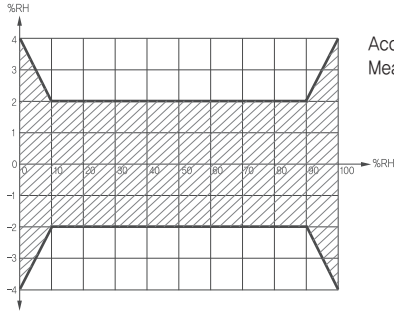

Accuracy : at 10 ~ 90% RH, ±2% RH  
Measurement range : 0 ~ 100% RH

### 결선 방법 | Wiring Diagram

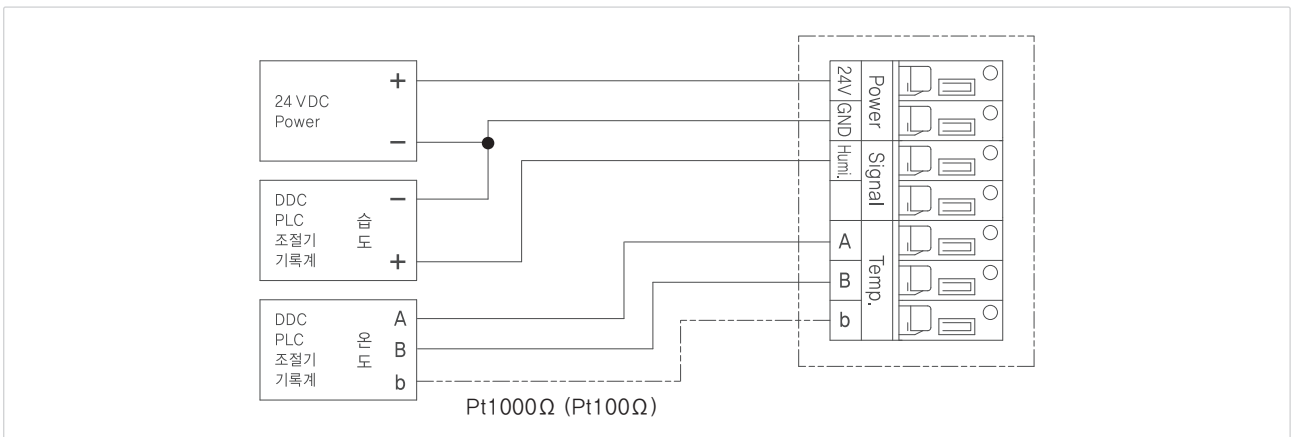

외형치수 | Shape Dimension

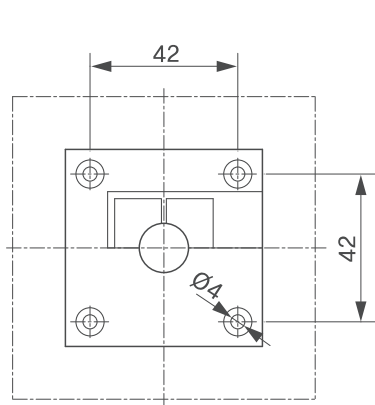
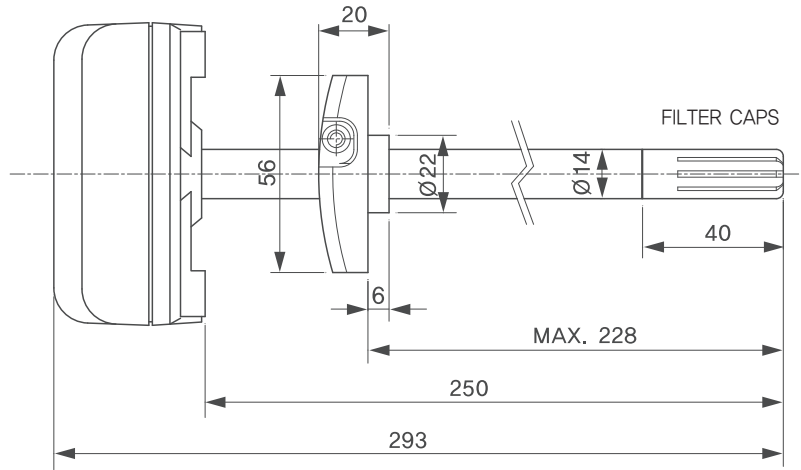

브라켓을 사용한 경우

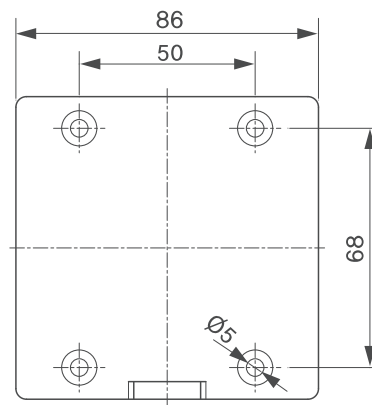

브라켓을 사용하지 않은 경우